

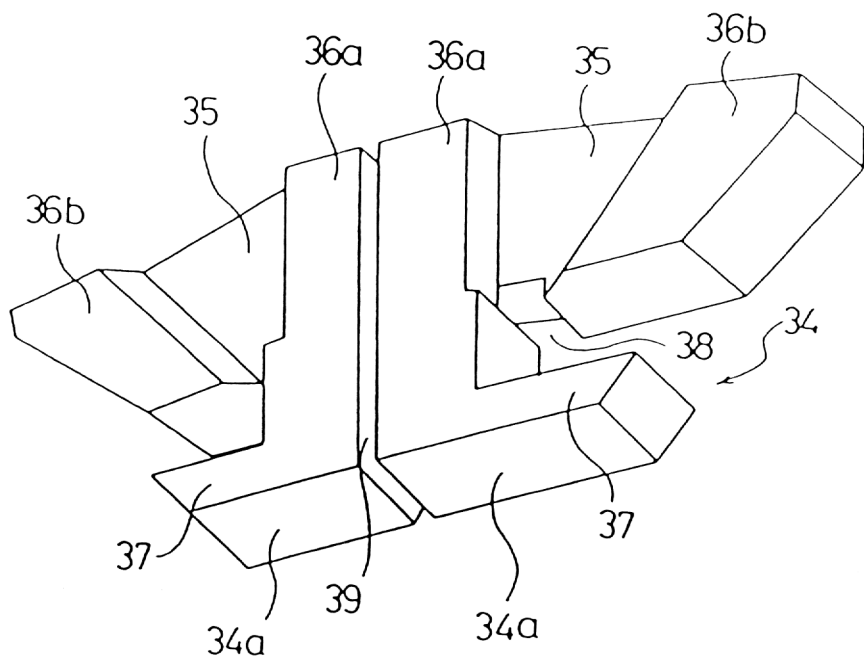

ハ - 1 



ニ - 1 

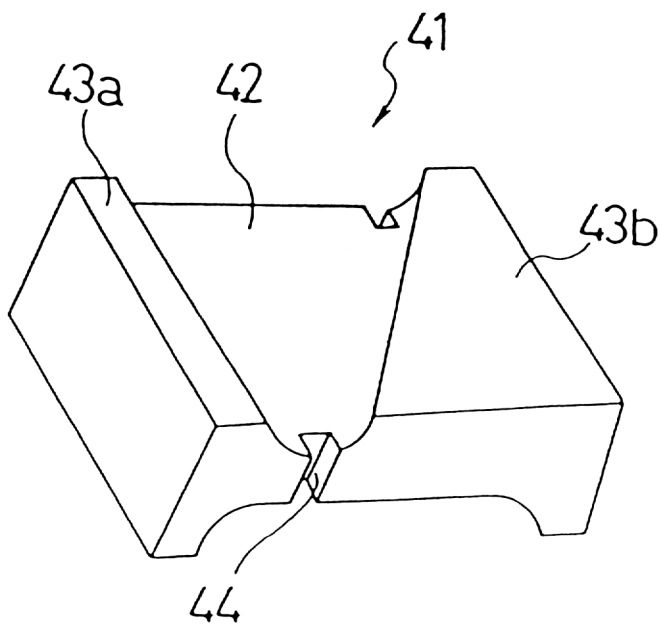

ホー 1 図

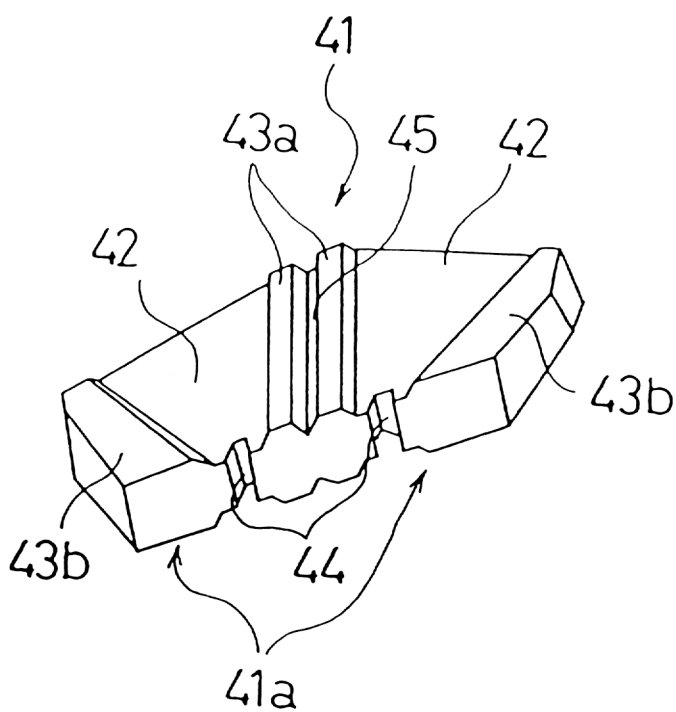

ホー 1 図

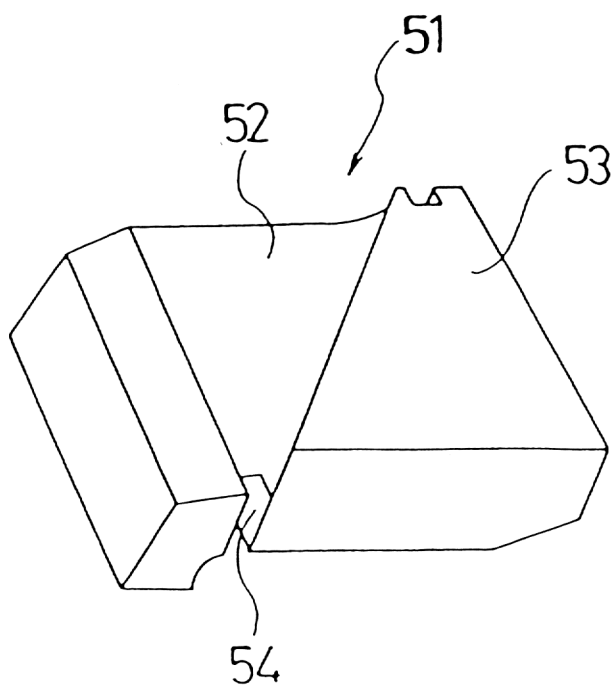

トー 1 ㊦

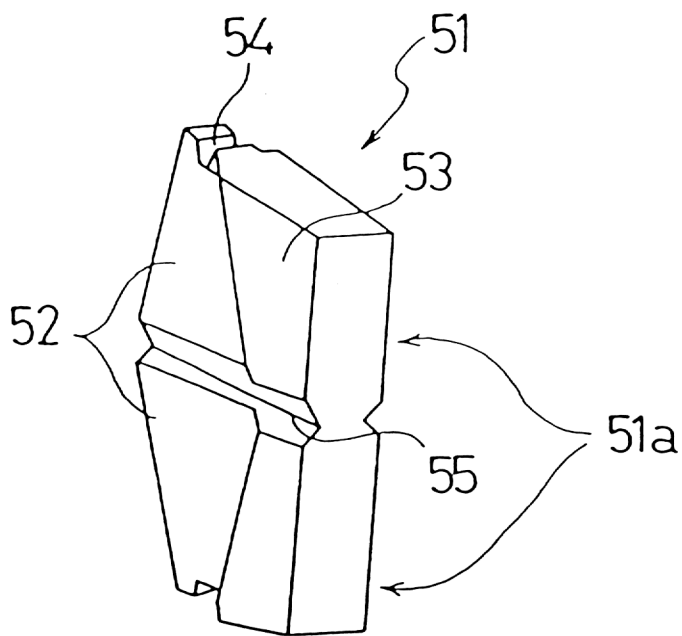

チー 1 ㊦

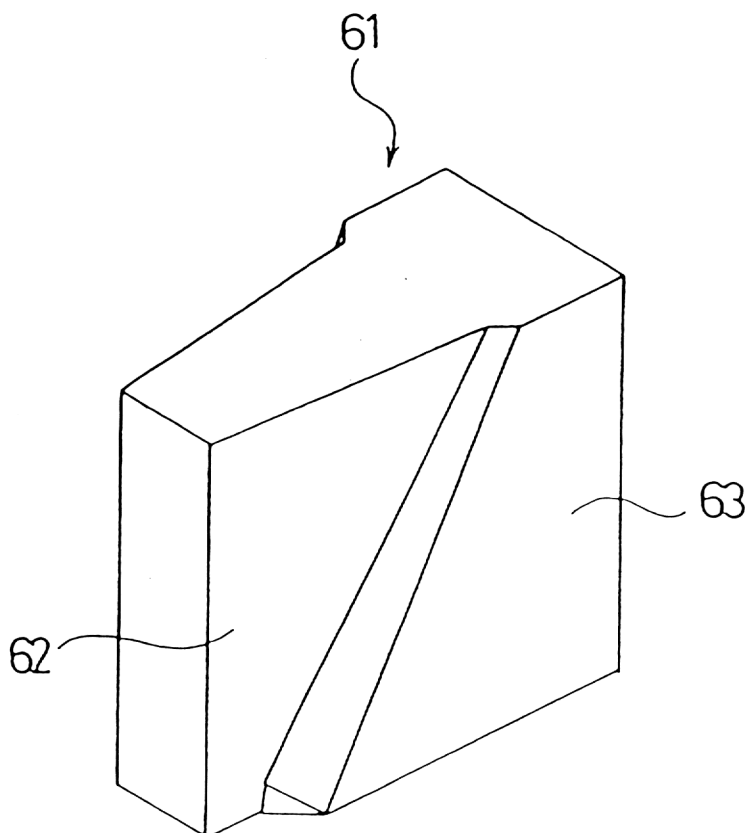

リ - 1 図

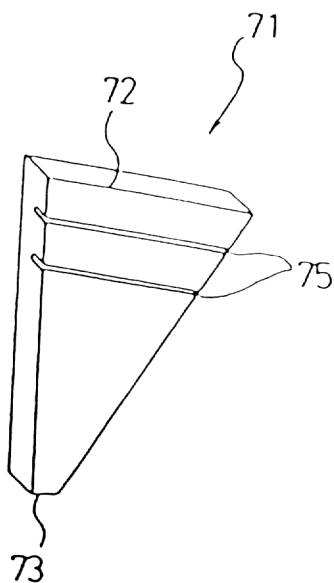

又 - 1 図

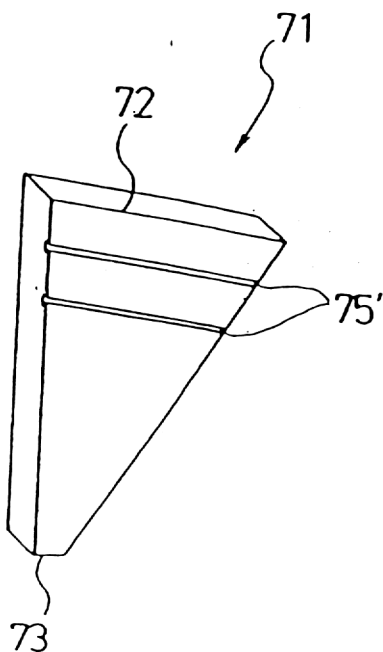

株式会社スノウチ製品販売数量データー

	製品名	販売数量
イ号(1)	VSR3	55,650
イ号(2)	VLR3	31,000
イ号(3)	VLR50	5,100
ロ号	ROBO-T	2,280
ハ号	RVWG	150
ニ号	V-LG	4,240
ホ号	V-WG	15,680
ヘ号	F-LG	3,200
ト号	F-WG	16,800
チ号	FMU5	1,000
リ号	A678	19,440
又号	A678	12,280
	合 計	166,820

1. 期間 イ～ハ号:H9.11.28～H13.11.6

ニ～チ号:H10.4.3～H13.11.6

リ号 :H8.3.29～H13.11.6

又号 :H11.7.1～H13.11.6

2. 又号の売上数量は、平成13年2月1日に原告代理人に送付した40個を加算致しました。

原告商品販売価格等一覧表

※製品 1 個当たり (円)

製 品	販売価格	仕入価格	諸経費	純利益
イ号製品 (1)	5 5	3 4	3 . 1 5	1 7 . 8 5
イ号製品 (2)	7 5	5 2	3 . 1 5	1 9 . 8 5
イ号製品 (3)	1 1 0	7 5	3 . 1 5	3 1 . 8 5
ロ号製品	1 1 0	6 8	3 . 1 5	3 8 . 8 5
ハ号製品	1 6 0	8 5	3 . 1 5	7 1 . 8 5
ニ号製品	8 0	5 2	3 . 1 5	2 4 . 8 5
ホ号製品	6 5	3 5	3 . 1 5	2 6 . 8 5
ヘ号製品	7 0	4 7	3 . 1 5	1 9 . 8 5
ト号製品	5 8	3 0	3 . 1 5	2 4 . 8 5
チ号製品	6 0	3 6	3 . 1 5	2 0 . 8 5
リ号製品	8 0	5 5	3 . 1 5	2 1 . 8 5
ヌ号製品	8 0	5 5	3 . 1 5	2 1 . 8 5

製品名は、いずれも被告のイ号ないしヌ号製品に対応する原告製品の趣旨である。

イ-2図

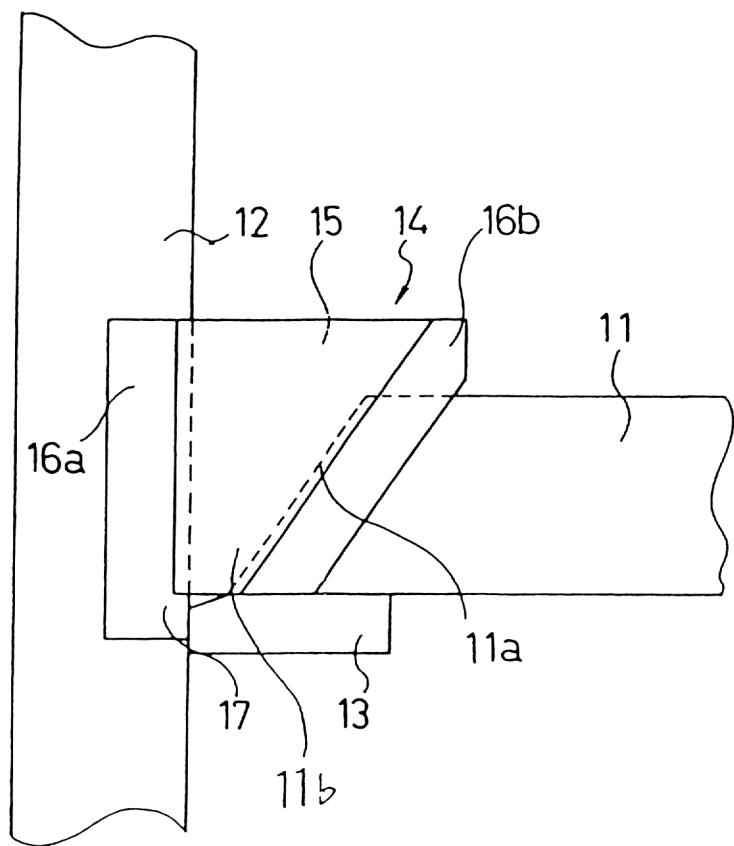

子-2図

(1) 上面図

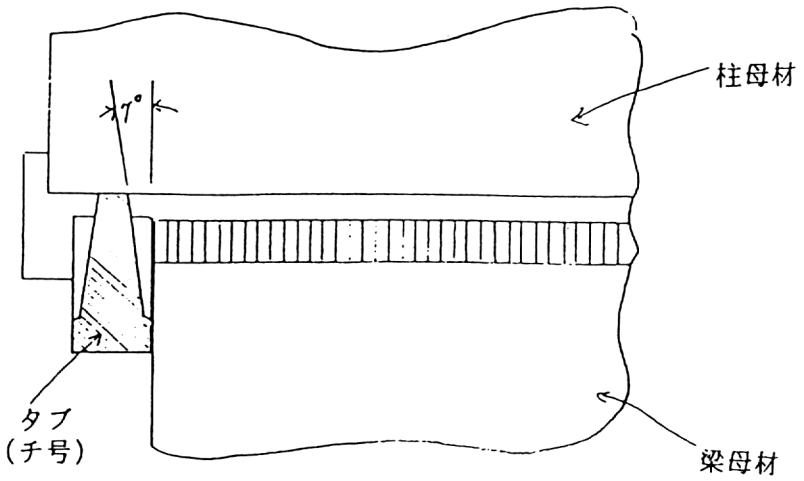

(2) 側面図

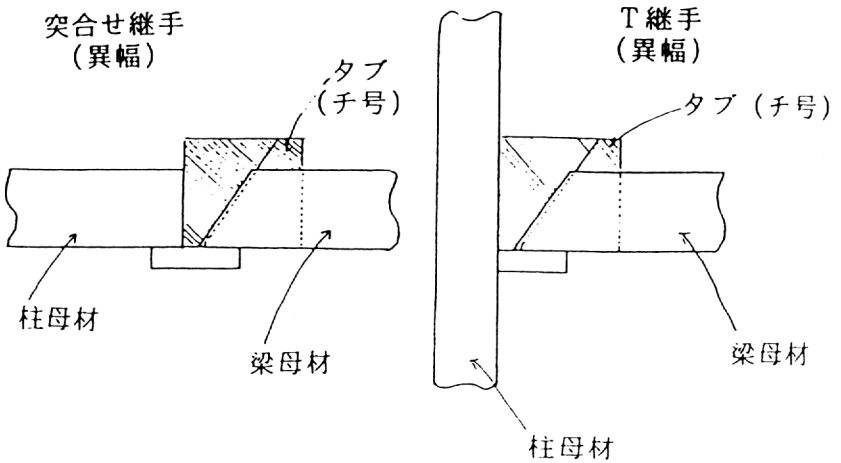

子-3 図

子号の製品を用いた場合
溶接後の状態

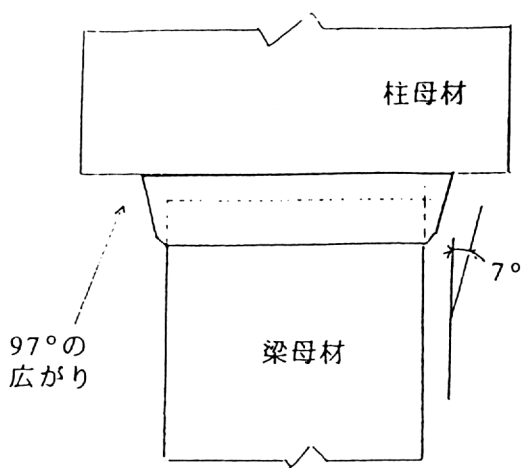

従来品を用いた場合 (参考)
溶接後の状態

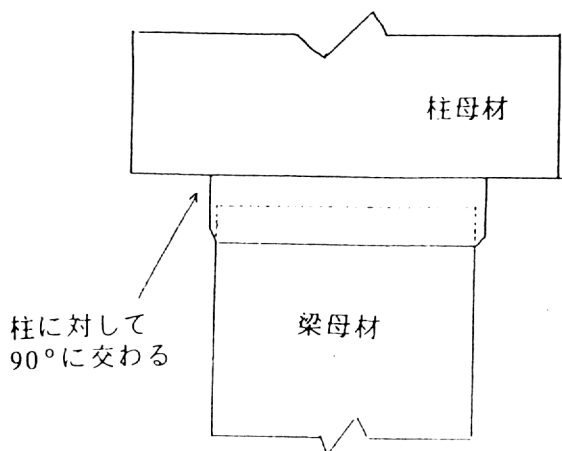

リ-2図

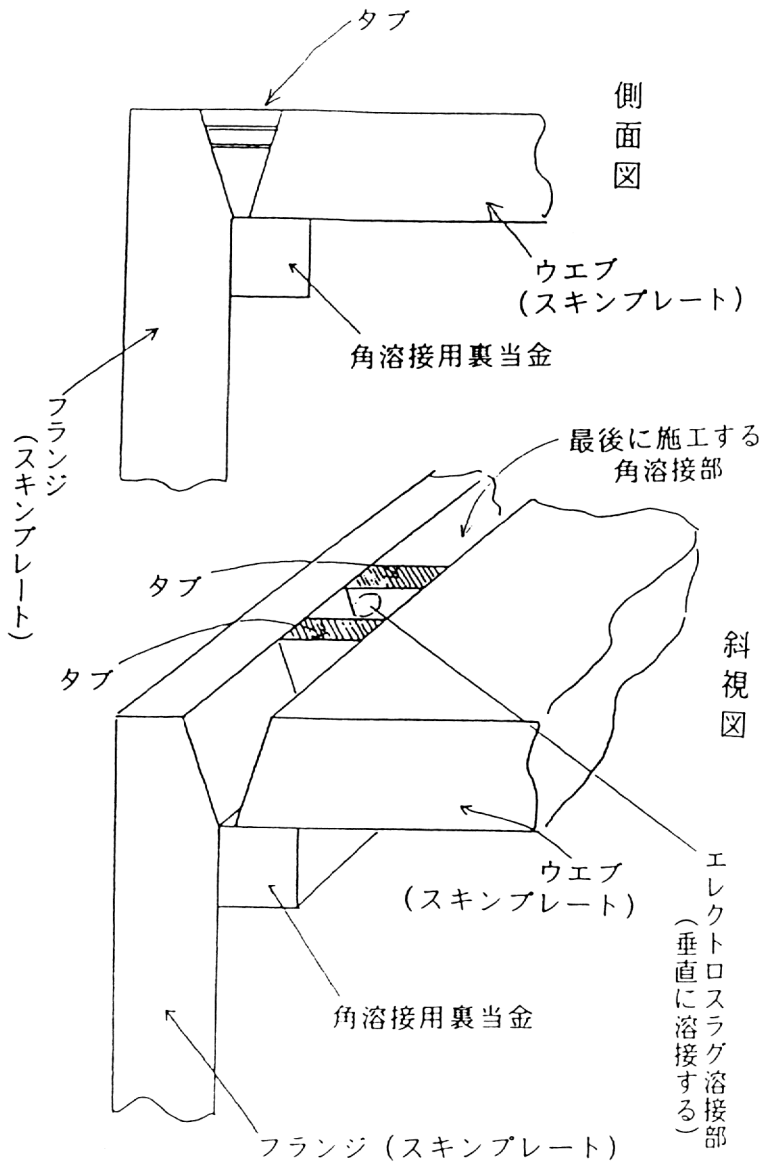

リ-3 図

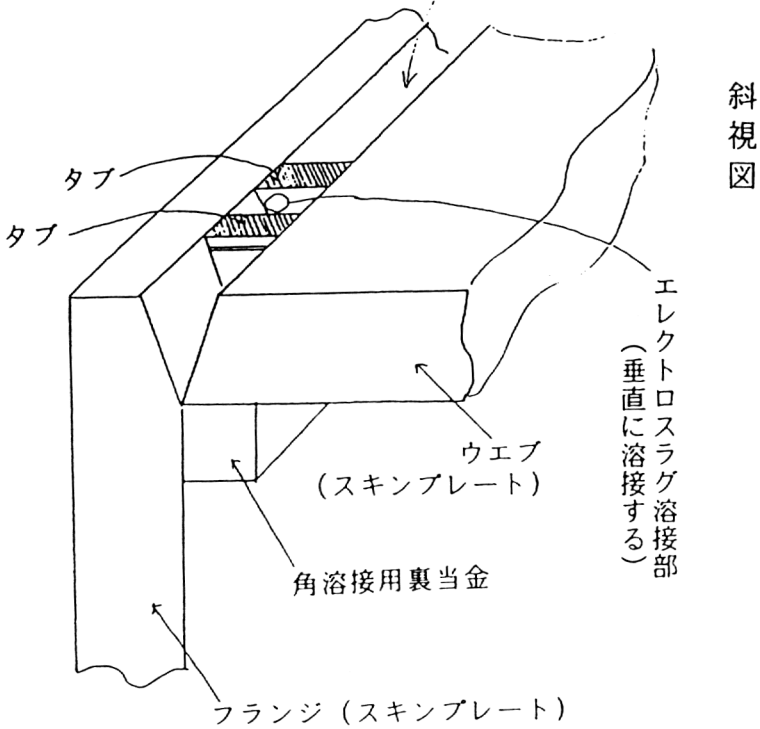
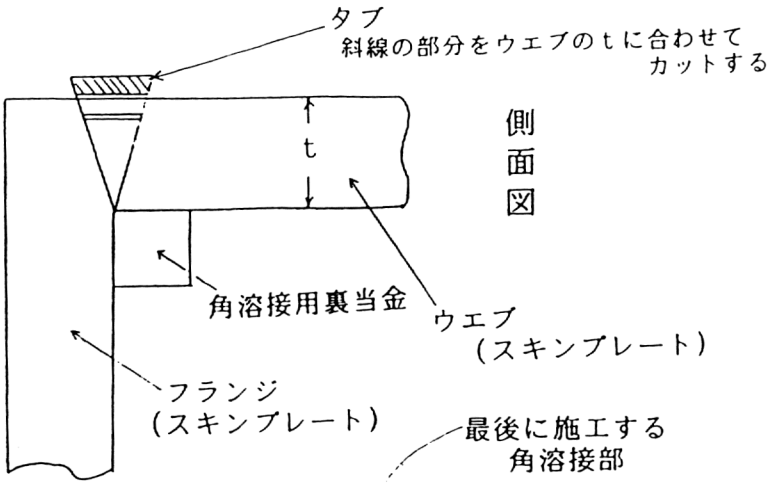

リ-4図

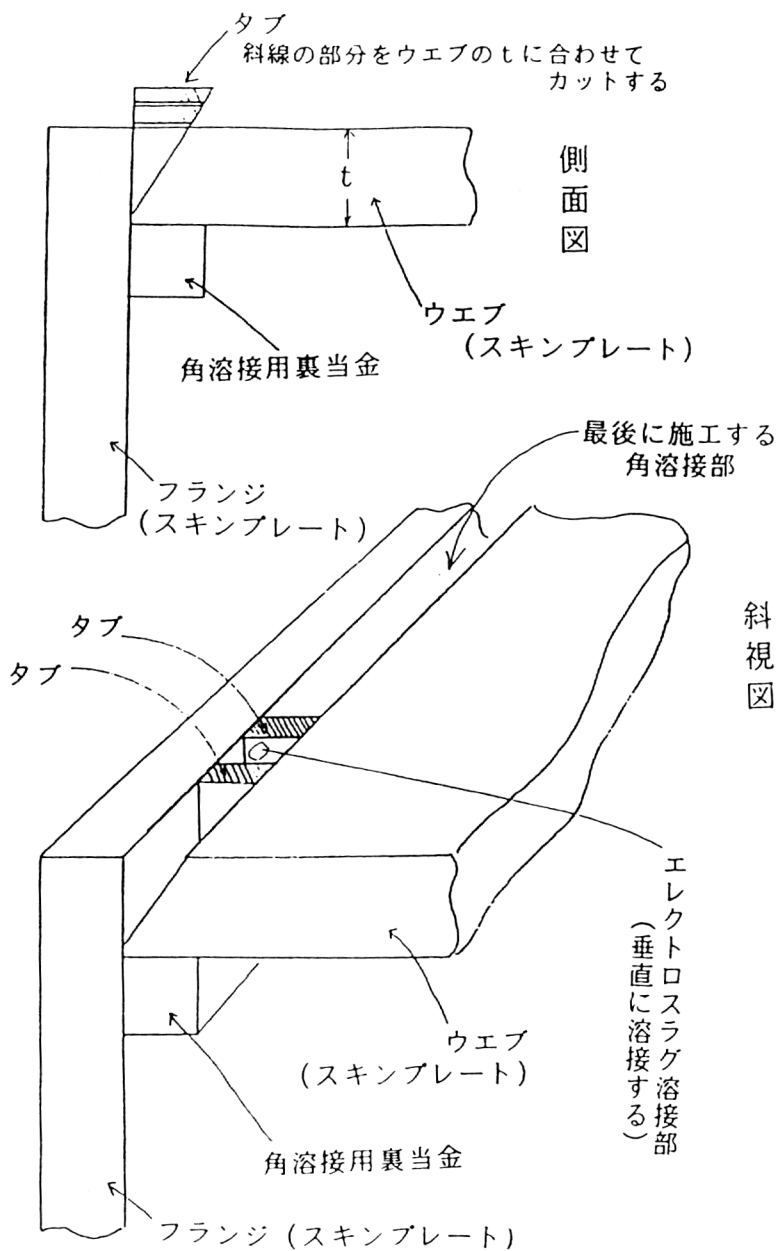

リ-5 図

